

Scorrevole per ante a libro - Regolazioni

Regolazione verticale diretta e calibrata

La regolazione verticale delle cerniere montate sul pattino si ottiene agendo sull'apposito eccentrico.

Questa messa a punto ha lo scopo di ottenere uno scorrimento perfettamente parallelo del pattino nella guida. Il risultato è un movimento dolce, silenzioso e senza impuntamenti.

Attenzione: il pattino non ha funzione portante; deve quindi scorrere liberamente all'interno del binario.

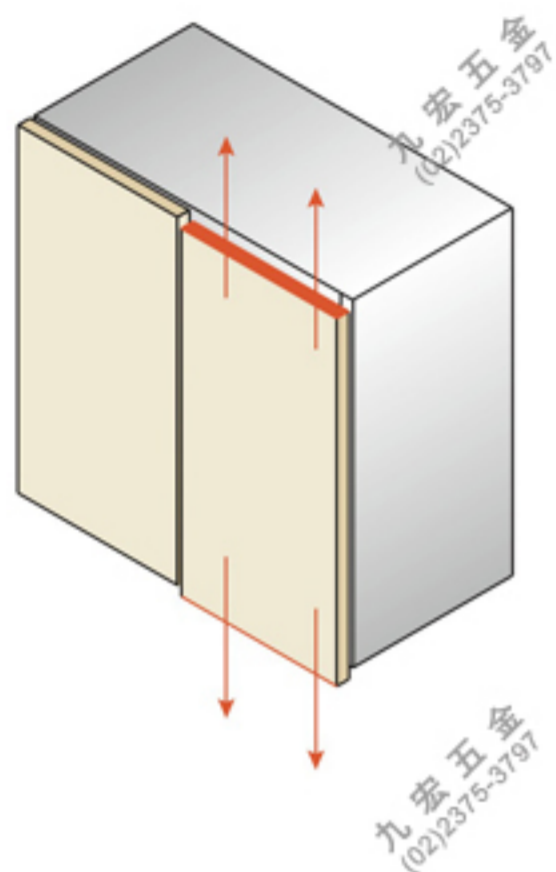

+2 mm -2 mm

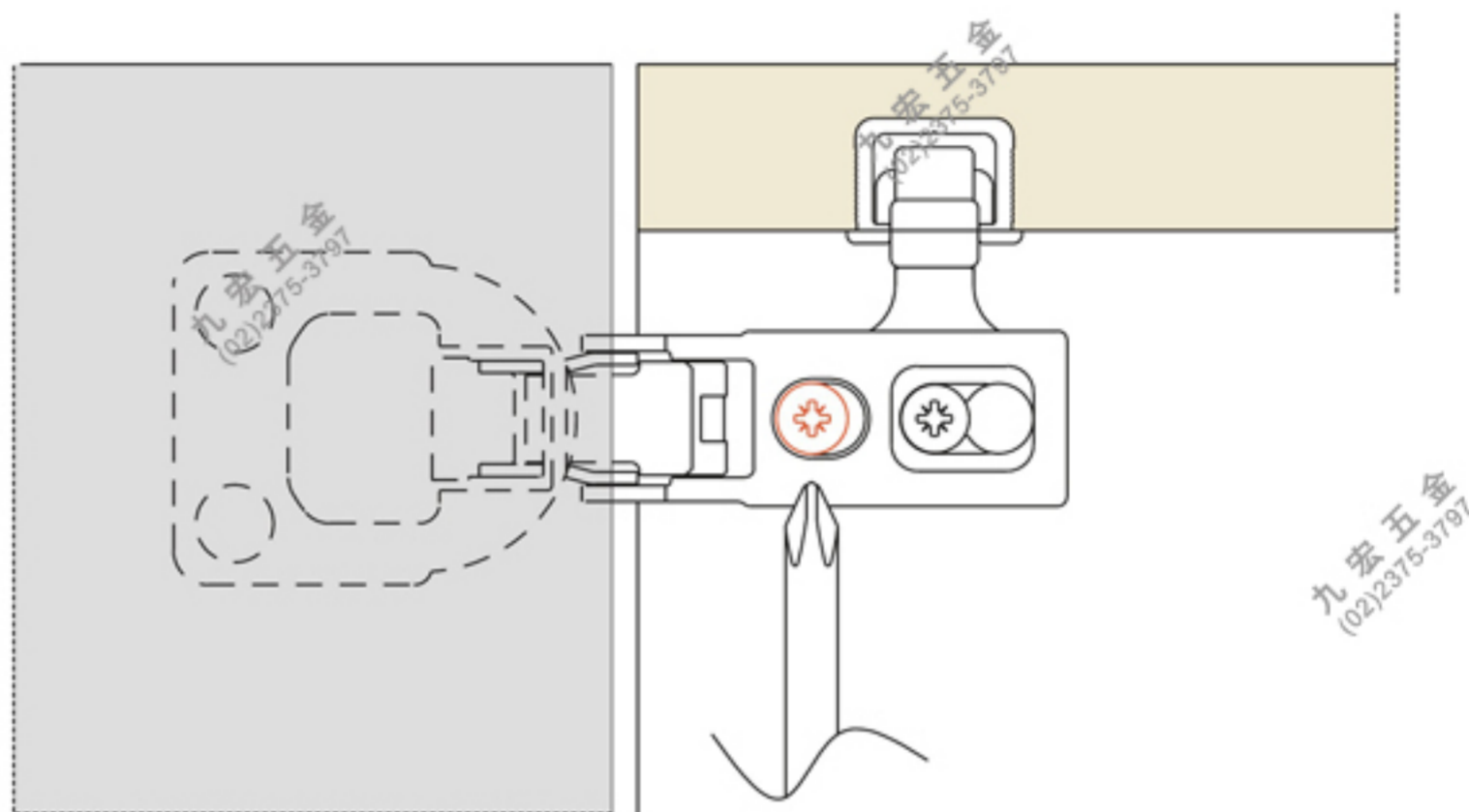

Regolazione frontale

La regolazione frontale delle cerniere montate sul pattino si ottiene agendo sulla vite di fissaggio della cerniera stessa sul pattino.

La regolazione frontale deve essere fatta di pari passo con le cerniere montate sulla porta opposta.

Questa serve per poter mantenere costante il valore "L" su tutto il perimetro del mobile.

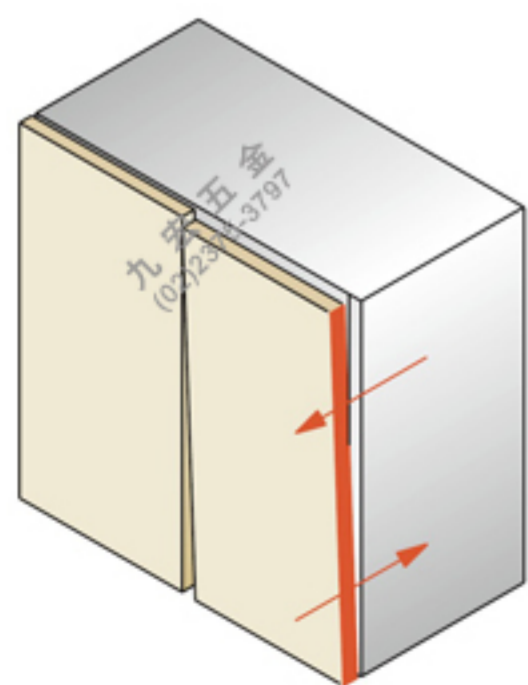

+2.5 mm

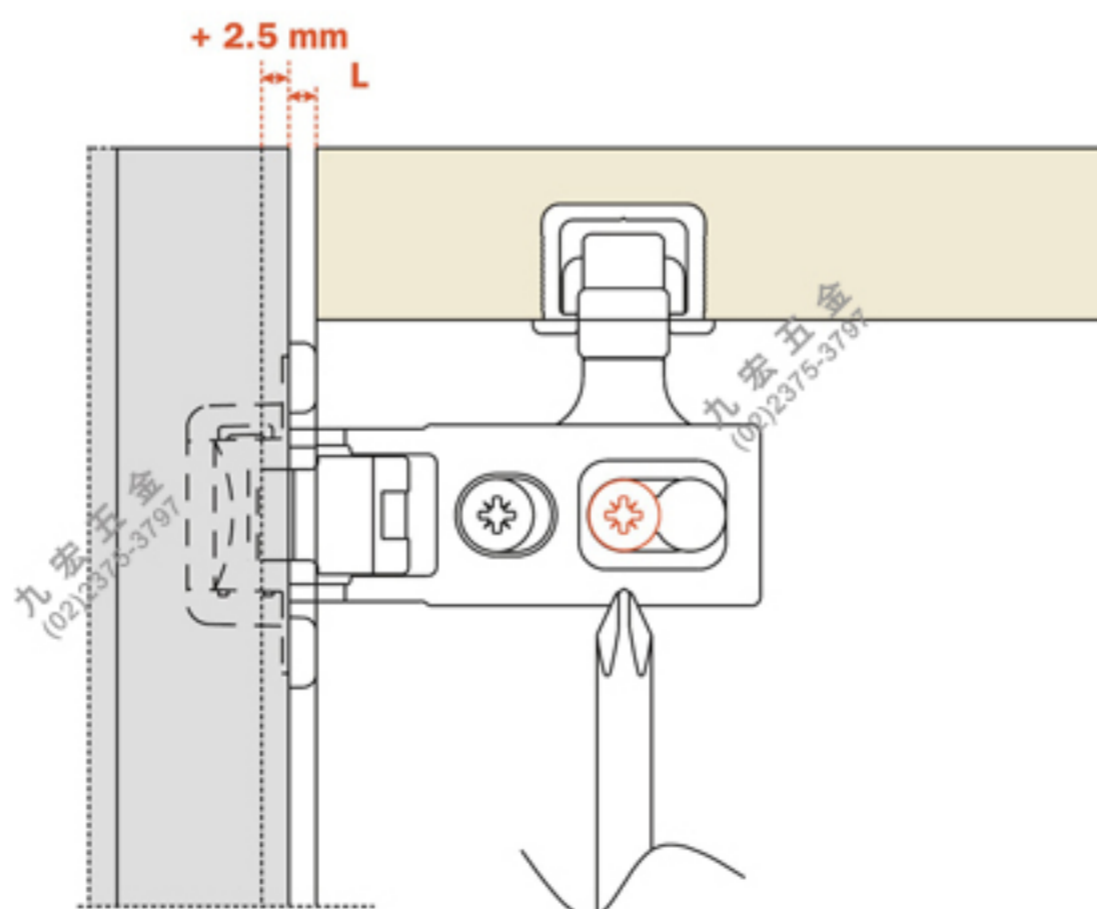

九宏五金
(02)2375-3797

九宏五金
(02)2375-3797