

### 第 5 步

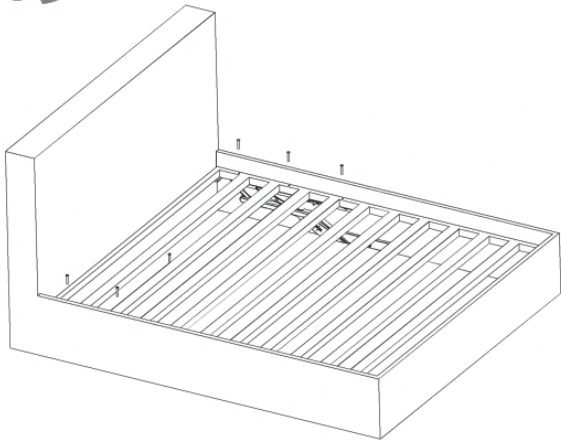

用六顆 ⑮ M8x50 螺栓和六顆 ⑰ M8 螺母將排骨架與四連桿總成 - 右/左 (①和②) 相連

[注]1. 在安裝排骨架之前先按照前四步將左側部件安裝好  
2. 注意排骨架在箱體內不要傾斜

### 第 6 步

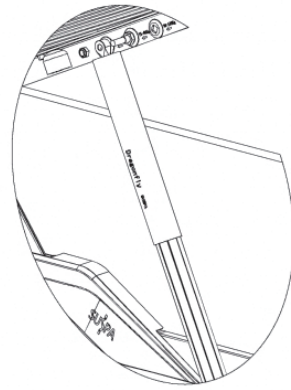

用兩顆 ⑱ M8 阻尼螺母將 ⑩ 氣彈簧總成兩頭分別固定至上下固定螺栓 (⑤ 和⑥) 上，再將 ⑪ 接頭裝飾蓋安裝至 ⑩ 氣彈簧總成接頭上(另外一側同樣安裝)

[注]1. 氣彈簧外表面有字的一面朝外安裝  
2. 氣彈簧粗的一頭在上

### 第 7 步

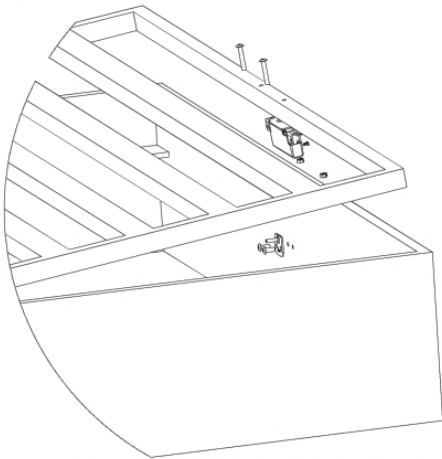

用兩顆 ⑮ M8x50 螺栓將開啟鎖總成連接至排骨架  
再用兩顆 ⑭ 螺栓 M8X20 將止動銷連接至床尾板

[注]1. 開啟鎖 有Logo的一面朝外安裝，先安裝定位孔  
2. 止動銷上箭頭朝上安裝，先安裝定位孔

### 第 8 步

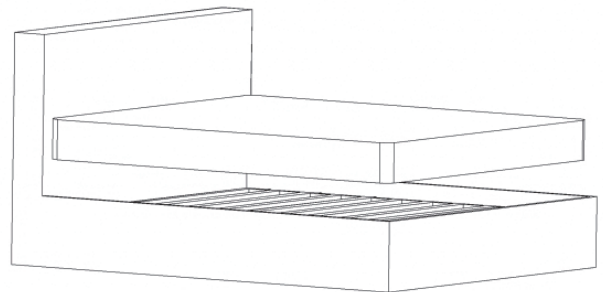

放上床墊，檢查開啟關閉是否順暢  
放上床墊，检查开启关闭是否顺畅

[注] 先將排骨架按下鎖住，再放床墊

### ⚠ 安裝使用注意事項

1. 床不得空載(不放床墊)關閉時間過長
2. 儲物床打開後禁止兒童攀爬
3. 打開後放下安全鎖銷

4. 鎖銷、鎖開口處不得有異物遮擋
5. 零件禁止摔落
6. 進出儲物床時注意避讓開啟鎖，小心碰頭

# 儲物床安裝使用說明書

## 配件清單

序號	零件名稱	圖片	用量	序號	零件名稱	圖片	用量	序號	零件名稱	圖片	用量
①	四連桿總成-右		1	⑦	下固定支架裝飾蓋		2	⑬	止動銷		1
②	四連桿總成-左		1	⑧	下連桿裝飾蓋-右		1	⑭	M8x20 螺栓		18
③	下固定支架-右		1	⑨	下連桿裝飾蓋-左		1	⑮	M8x50 螺栓		8
④	下固定支架-左		1	⑩	氣彈簧總成		2	⑯	M10 螺母		2
⑤	固定螺栓-上		2	⑪	接頭裝飾蓋		4	⑰	M8 螺母		8
⑥	固定螺栓-下		2	⑫	鎖總成		1	⑱	M8 阻尼螺母		4

\* 使用工具:



## 安裝步驟

### 第 1 步

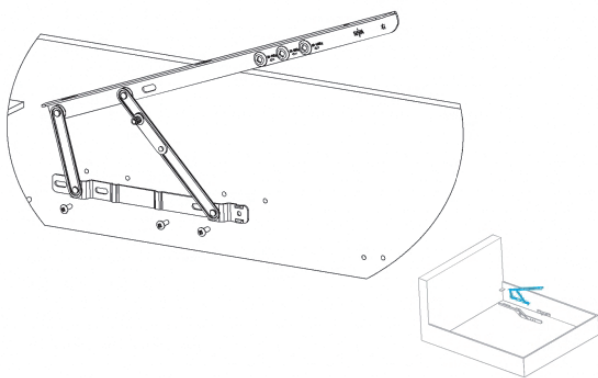

用四顆 ⑭ 螺栓 M8×20 將 ① 四連桿總成-右 連接至床側板上

### 第 2 步

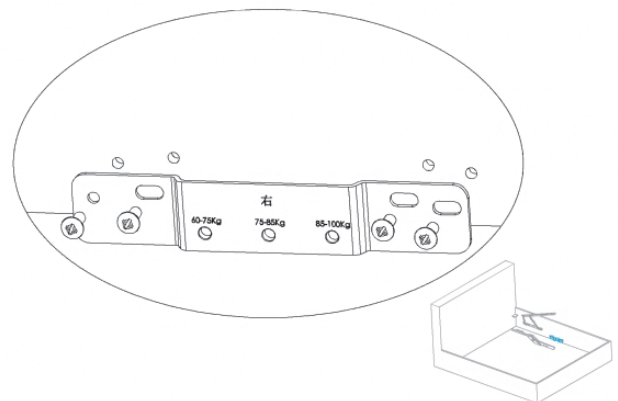

用四顆 ⑭ 螺栓 M8x20 將 ③ 下固定支架-右 連接至床側板上

### 第 3 步

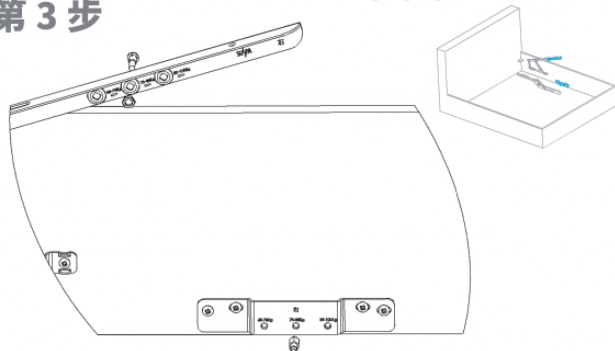

用 ⑯ M10 螺母 將 ⑤ 固定螺栓 - 上 連接至 ① 四連桿總成 - 右  
將 ⑥ 固定螺栓 - 下 連接至 ③ 下固定支架 - 右

[注] 根據床墊規格選擇相同的上、下安裝孔位  
a. 重量 40-55Kg (厚度約 16-21cm) 選" 60-75Kg" 點位  
b. 重量 55-65Kg (厚度約 21-26cm) 選" 75-85Kg" 點位  
c. 重量 65-80Kg (厚度約 26-31cm) 選" 85-100Kg" 點位

### 第 4 步

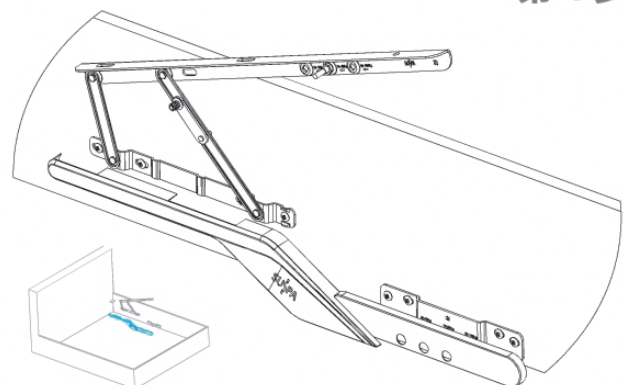

先將 ⑦ 下固定支架裝飾蓋連接至 ③ 下固定支架-右  
再將 ⑧ 下連桿裝飾蓋-右連接至 ① 四連桿總成-右

[注] 裝配順序不能顛倒，否則無法裝配下固定支架裝飾蓋

# 儲物床安裝尺寸圖



## 床側板孔位圖

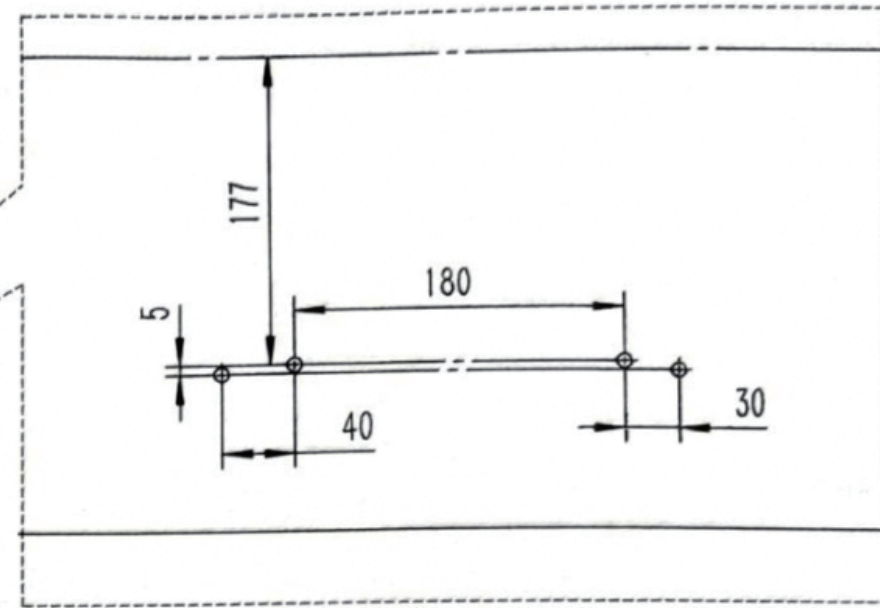
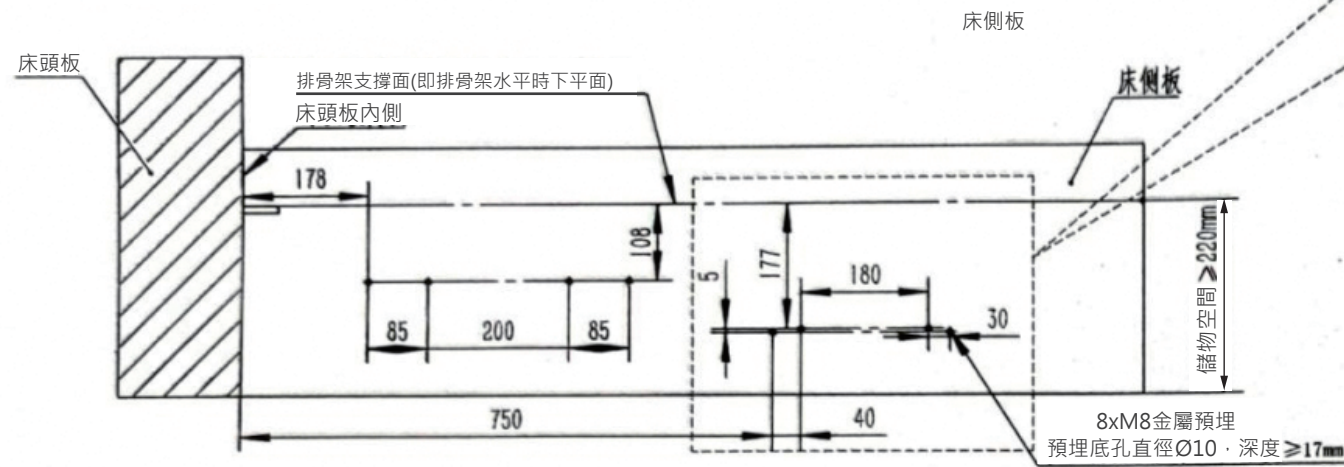

## 排骨架孔圖及排骨架與床箱體之間配合尺寸

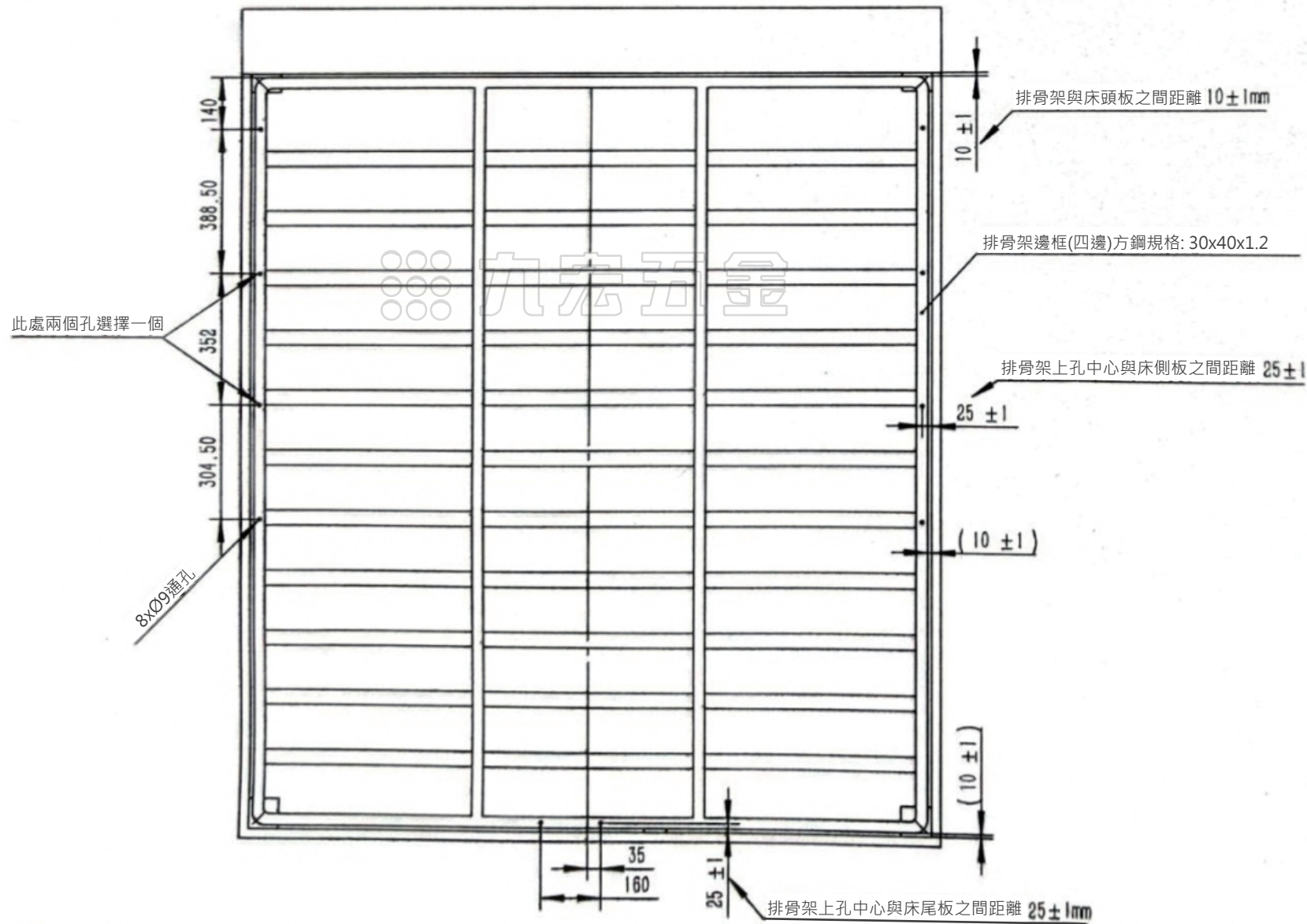

## 床尾板孔位圖

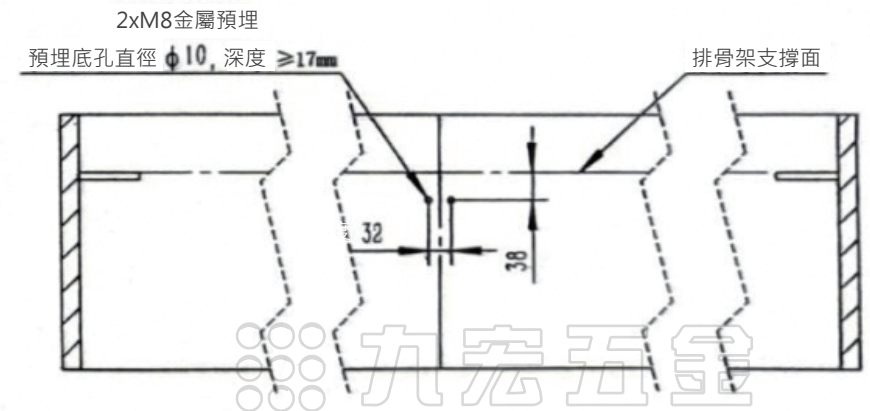

## 床箱體內銘隔板避讓說明圖

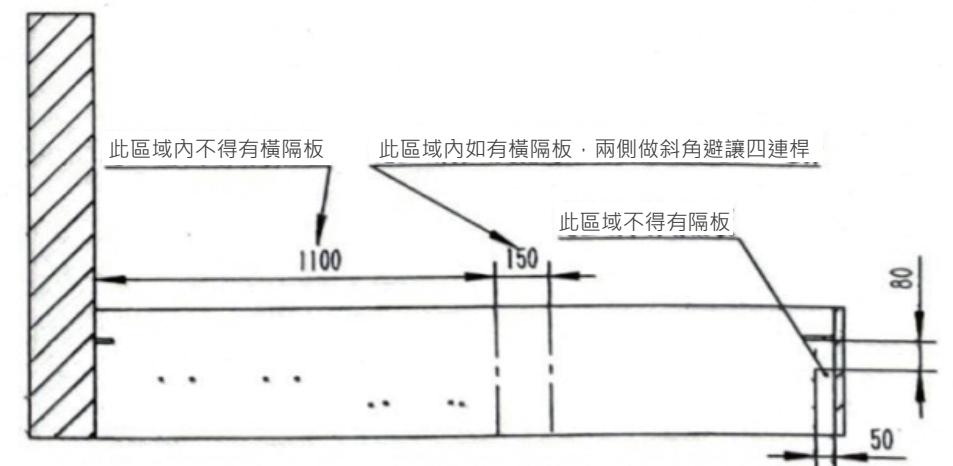

### 技術要求:

1. 儲物空間(排骨架下面與儲物支撐面之間距離)大於220mm
2. 床側板、尾板厚度建議25mm, 預埋底孔直徑φ10, 深度≥17mm
3. 如床箱體內有隔板, 請注意避讓四連桿及開啟鎖安裝位置, 避免干涉
4. 適用於金屬排骨架, 方鋼規格為30\*40\*1.2mm, 木質排骨架需要在縱向沿著四連杆方向增加方木條或L形鋼材(或方鋼管)做加強, 避免木排骨架變形