



九宏五金

K3518旋轉桌五金配件安裝示意圖

● 主要特徵:

- 全鋁合金金屬材質，外面光澤雪亮。
- 隱形滑軌，可以配合導台，餐台等多種應用場景。
- 隱形導軌單項展開，抽拉順暢，靜音。
- 安裝拆卸簡單方便。
- 櫃體最小台面寬度:660mm
- 櫃體最小台面長度:1200mm
- 承載重量:80kg。
- 專利產品!

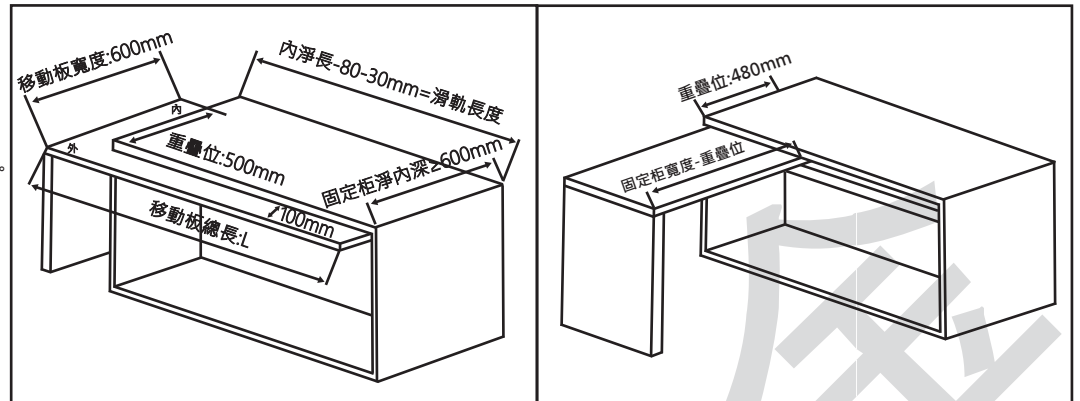

● 產品明細

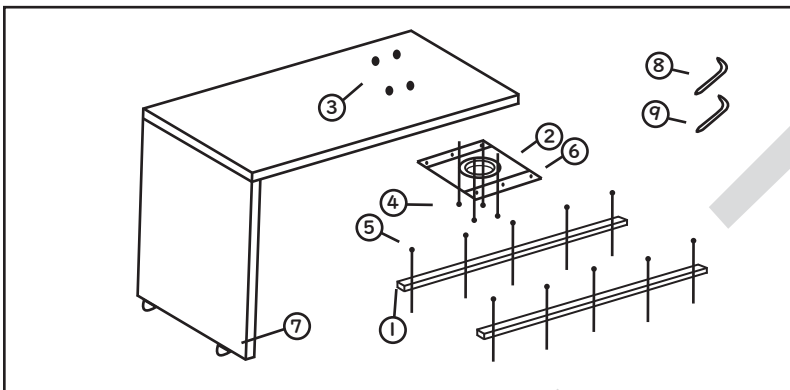

序號	名稱	數量	序號	名稱	數量	序號	名稱	數量
1	47寬導軌	L+R	4	M6*10 杯頭螺絲	4pcs	7	活動煞車腳輪	2pcs
2	旋轉座	1pcs	5	M4*16 自攻螺絲	24pcs	8	4號六角扳手	1pcs
3	膨脹螺母	4pcs	6	M6*10 黑色螺絲	16pcs	9	5號六角扳手	1pcs

	名稱: 導軌
	材質: 鋁材氧化
	規格: 長度自定義
	數量: 1SET
	包裝: 1SET/ctn
	名稱: 旋轉座
	材質: 鋁材氧化
	規格: 460mm
	數量: 1PCS
	包裝: 1PCS/ctn

● 櫃面安裝尺寸(mm)

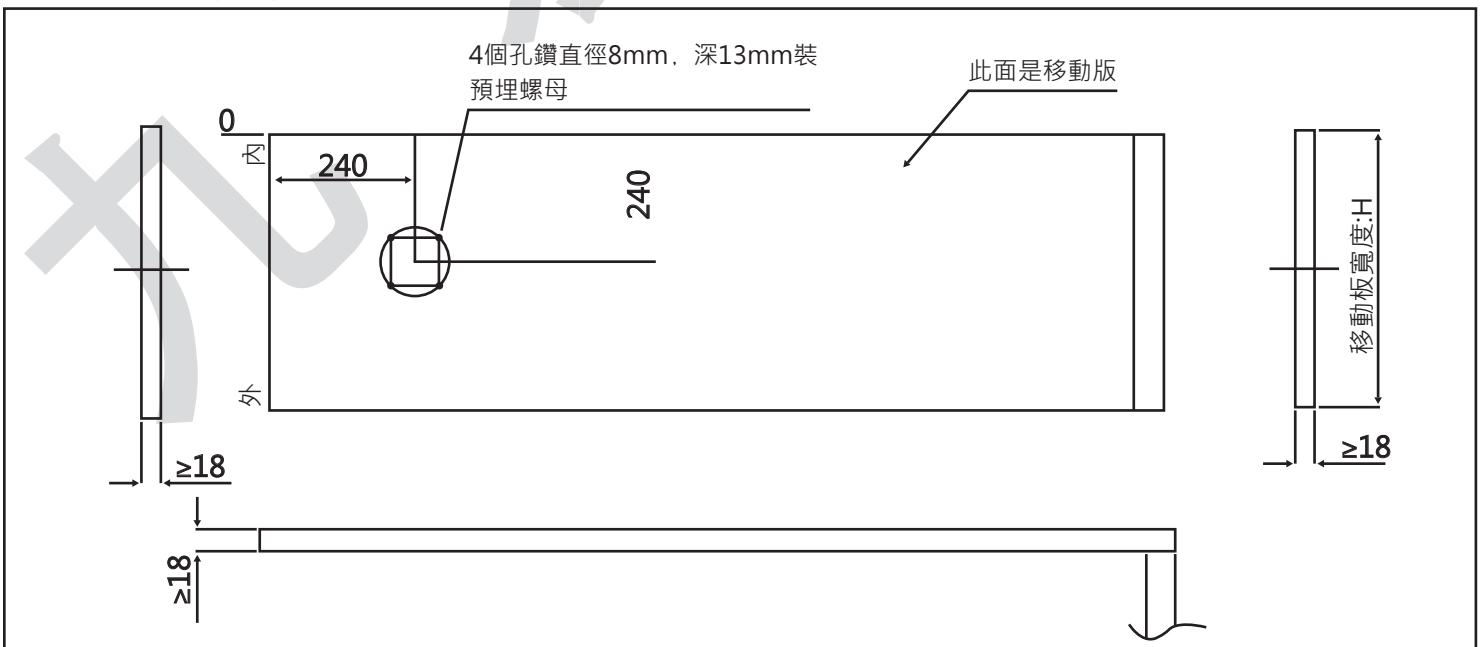

• 櫃體開板尺寸(mm)

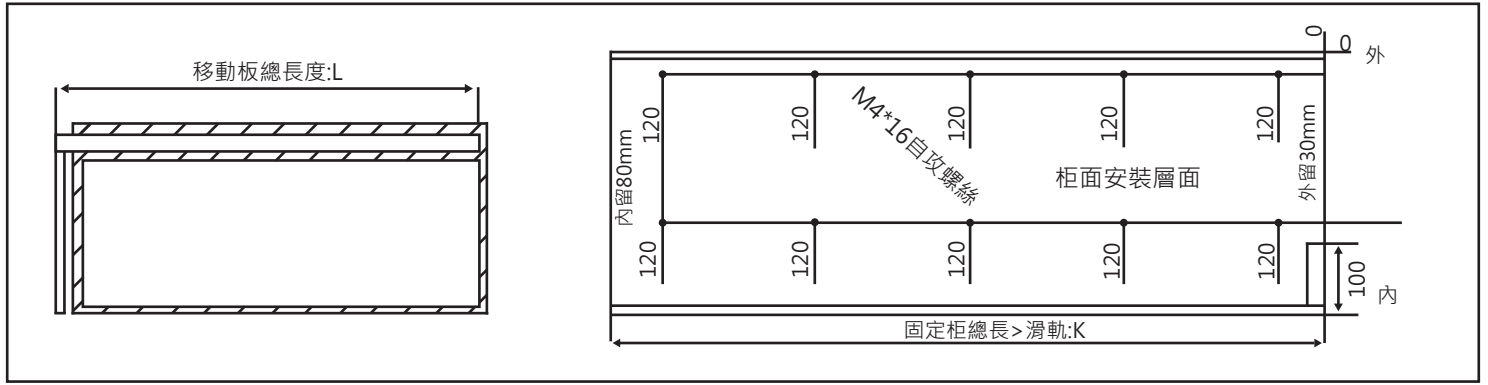

• 導軌安裝步驟

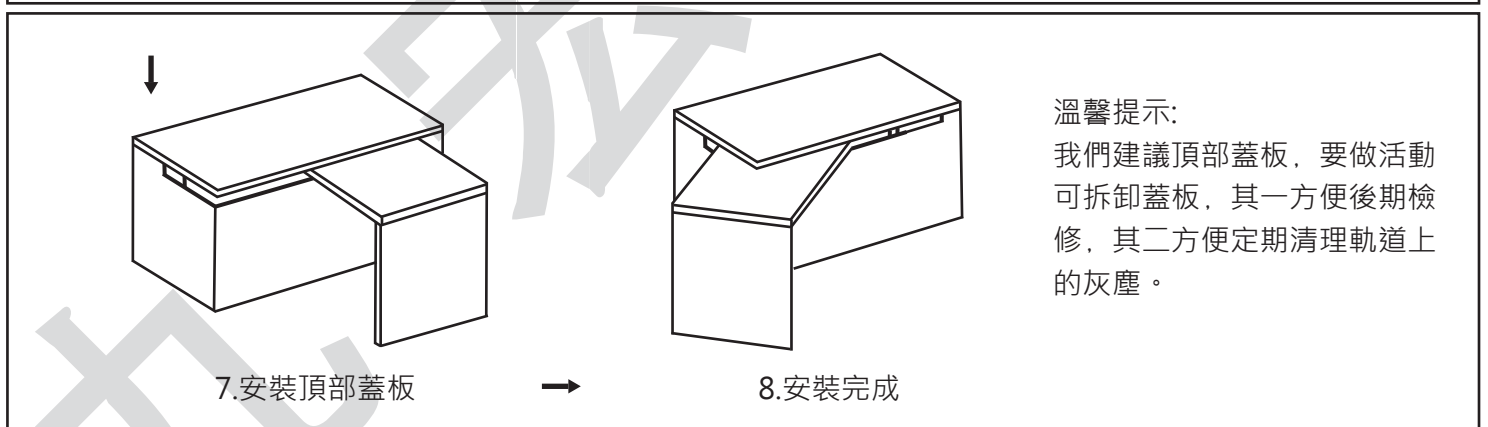
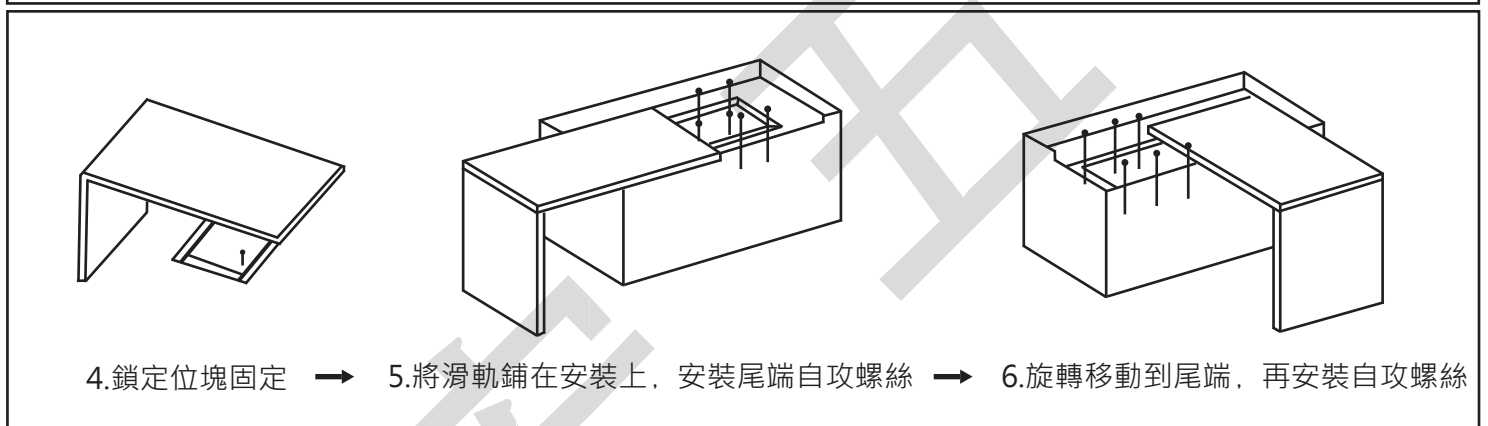
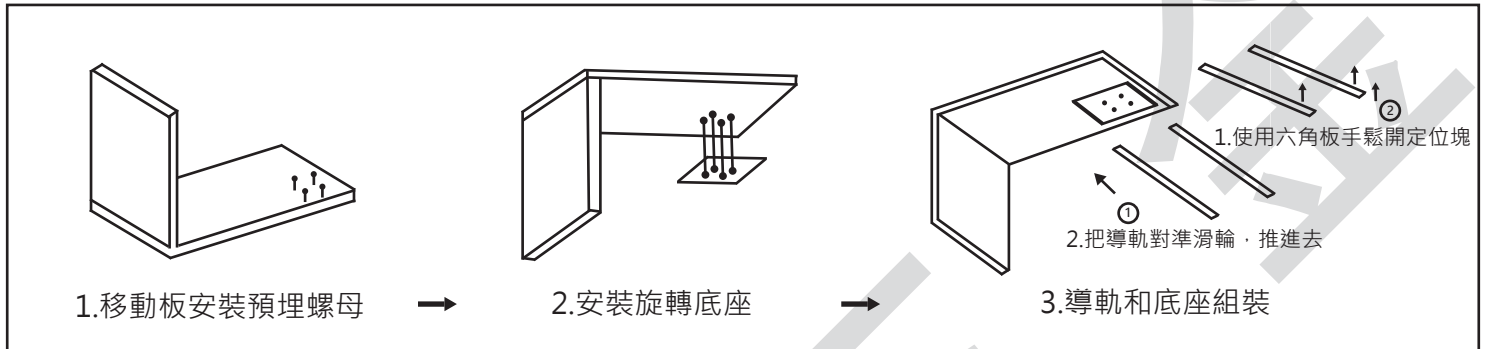

溫馨提示:

我們建議頂部蓋板, 要做活動可拆卸蓋板, 其一方便後期檢修, 其二方便定期清理軌道上的灰塵。

